

БНМАУ-ЫН СОНГУУЛИЙН СИСТЕМИЙН ХӨГЖИЛ (1924-1960)

Ж.Болдбаатар, Л.Ариунаа

Монгол Улсын Их Сургууль, Нийгмийн Шинжлэх Ухааны Сургууль, Түүхийн тэнхим.

Өгүүлэлийн товч агуулга: Энэхүү өгүүлэлд БНМАУ-д сонгуулийн тогтолцоо бүрэлдсэн үйл явц, түүнд тохиолдсон бэрхшээл, ард иргэдийн сонгох, сонгогдох эрх амьдралд хэрхэн хэрэгжсэн тухай баримт түшэн өгүүлэх болно.

Түлхүүр үг: Үндсэн хууль, сонгох, сонгогдох эрх, сонгуулийн тогтолцоо, ардын хурал, төлөөлөгч, депутат, чуулган, хууль, дүрэм.

Тус улсад шинэхэн тогтсон сонгуулийн системийн хөгжилд 1924 онд хуралдсан Улсын I их хурал чухал үүрэг гүйцэтгэжээ. Ялангуяа тус хурлаас баталсан Үндсэн хуулийн дөрөвдүгээр бүлэгт ард иргэдийн сонгох, сонгогдох эрхийг хуульчилж өгсөн байна. Эл Үндсэн хуулийн IV бүлгийн 34 дүгээр зүйлд: "Улсын Их, Бага Хурал ба нутгийн хурлуудад төлөөлөгчдийг сонгох ба мөн төлөөлөгчдөд сонгогдох эрхийг эдэлбэл зохих тус улсын харъяат эр, эм, ялгаваргүй хэн боловч сонголт үйлдэх өдөр арван найман нас хүрэгсэд нь /нэг/ өөрийн хүчнийг үнэлэх буюу хувийн ажил хийж амьдрагчид /хоёр/ ардын цэрэг болно"¹ гэж хуульчилжээ.

Тус улсын I Үндсэн хуульд иргэдийн сонгох, сонгогдох эрхийг заан баталгаажуулсан нь том дэвшил байсан боловч, нийгмийн зарим бүлэг, давхрааны сонгуулийн эрхийг хасчээ. Үндсэн хуулийн 35 дугаар зүйлд: "Аливаа хурлын төлөөлөгчдийг сонгох ба төлөөлөгчдөд сонгогдох эрхгүй хүмүүс нь:

1. Ямагт ашгийг эрмэлзэх, бусдыг зарж амьдрагчид
2. Ямагт бусдыг хөлслөн зарах ба хөрөнгө орлого зэргийн үржлээр амьдрагч жинхэнэ худалдааны ба мөнгө хүүлэгчид
3. Урьдын ван, гүн ба хутагт хувилгаад, жич орон хийдэд үргэлж суух санваартан лам нар
4. Солиорсон ба ухаан эвдэрсэн бөгөөд зохих газраас шинжлэн батлагсад
5. Эд хичээх зэргээр нэрийг гутаах явдлыг үйлдэж зарга шүүх газраас ял шийтгэгдэгсэд болно"² гэж заажээ.

Сонгууль арван гэр, баг, сум, хошуу аймаг хэмээх олон шаттай байхаар тогтоов. Үүний дараа 1925 оны III сарын 24-нд БНМАУ-ын Их Хурлын төлөөлөгчийг сонгох дүрэм, нутгийн захиргааны дүрмийг шинэчлэн тус тус баталж, сонгуулийн журмыг нарийвчлан тогтоожээ. Тухайлбал, Үндсэн хуульд заасан сонгуулийн эрх нь хасагдсан хүмүүсийн эрхээ сэргээлгэх асуудлыг хэд хэдэн заалтаар тодруулж өгчээ. Үүнд:

1. Сумын хурлууд сонгууль болохоос 6 сарын өмнө харъяат насанд хүрсэн иргэдээ сонгуулийн эрхтэй, эрхгүйгээр ангилан гаргаж, хошууны хурлаар батлуулаад, аймгийн яамнаа мэдүүлэн байцаахад бэлтгэх нь зүйтэй гэж заажээ.
2. Сумын хурлуудаас нэгэнт сонгох, сонгогдох эрхээ хасагдсан хүмүүсийн дотор хэрэв үнэхээрийн ард олны тусыг бодох шударга сайн нь бий болоод мөн сонгох, сонгогдох эрхийг хүсвэл зохих шатаар уламжлан УИХ-д мэдүүлэн эрхээ сэргээлгэж болохыг зөвшөөрсөн нь иргэдийн эрх, эрх чөлөөг хангах талаар өмнөхөөс бага боловч ахиц гарсны илрэл юм.
3. Сонгох, сонгогдох эрхээ хасагдсан хүмүүс хилс ташаа болсон гэж үзвэл, эрхээ сэргээлгэх талаар нэг сарын дотор Улсын бага хурал хүртэл гомдол мэдүүлж болохыг зөвшөөрчээ.

¹ Монгол улсын Үндсэн хуулиуд, тэдгээрт орсон нэмэлт, өөрчлөлтүүд. /1924-1992/. УБ., 1998. 11 дэх тал.

² Мөн тэнд.

Түүнчлэн УИХ-ын төлөөлөгчийг аймгийн хурлаар сонгох боловч хошууны хурлаас тус бүр нэг хүнийг сонгон ирүүлж, түүний дотроос тогтоосон тоонд нь тохируулан, аймаг, хошуудын төлөөлөгчдийг сонгоход 3-аас доошгүй хүний дотроос шалгаруулан сонгохыг заасан нь өрсөлдүүлэн сонгох журмыг анх удаа хуульчлан тогтоосон хэрэг юм.

"... Цөм эрхбиш ард олны зовлон зүдгүүрийг нэвтэрхий мэдэх, олны тусыг бодох ба шудрага үнэнч бөгөөд чадвал бичиг хэрэгт боловсронгуй хүмүүсийг сонговол зохино"³ хэмээн заасан нь Улсын Их Хуралд сонгох төлөөлөгчдийн гол шалгуурыг тогтоож өгсөн хэрэг байлаа.

3. Улсын Их Хурлын төлөөлөгчдийг дан ганц аймгийн хурлаас сонгохгүй өргөтгөсөн бүрэлдэхүүнээс сонгож болохыг зөвшөөрөв. Өөрөөр хэлбэл аймгийн хурлын төлөөлөгч, хошуудаас бэлтгэгдсэн хүмүүс буюу шууд сонгох эрх бүхий орон нутгийн төлөөлөгч буюу төлөөлөгч бус хүмүүс хамтран хуралдаж сонгох эрхтэй болжээ. Энэ нь АНУ-ын Ерөнхийлөгчийн хоёр дахь шатны сонгуулийн /438 выборшик/ журамтай адил байв.

4. Улсын Их Хурлын төлөөлөгчийг сонгоход тусгай хуудсаар нууцаар санал хураадаг журмыг анх удаа тогтоосон байна. Гэвч бичиг үсэг үл мэдэх явдал түгээмэл байснаас зарим бэрхшээл учирч байжээ.

5. Сонгогдсонд тооцсон үнэмлэхийг Хурлын даргаас гарын үсэг, аймаг буюу тэмдгийг дарж олгож байх журамтай болжээ.

6. Хуралд сонгогдсон төлөөлөгч өөрсдийн биеэр хуралд хүрэлцэн ирэх, өвчин, гачигдал тохиолдвол эртнээс урьдчилан мэдэгдэж байхыг үүрэг болгосон байна.

7. Сонгуулийн төв комисс 5 хүний бүрэлдэхүүнтэй, Улсын Бага хурал, Засгийн газраас, аймаг, хошууны хурал тус бүр 2 гишүүнтэй сонгуулийн байгууллага бий болох эх үндсийг тавьжээ.

Мөн "БНМАУ-ын шинэчлэн тогтоосон нутгийн захиргааны дүрэм"-д аймаг, хошуу, сум, баг, арван гэрийн албан хаагчид ба хурлын төлөөлөгчдийн сонгогдох хугацааг нэг жилээс хэтрүүлэхгүй байх, бас хүн бүрд нэжгээд орлогчийг сонгох, тухайн төлөөлөгч хуралдаа онц шалтгаангүйгээр эс ирвэл торгож шийтгэх зэрэг асуудлыг нэмэн зааж өгчээ.

Нийгмийн амьдралаар сонгуулийн практикт шинэ шинэ асуудал дэвшигдэн гарч иржээ. Ялангуяа зарим иргэдийн сонгох, сонгогдох эрхэнд халдсан учраас зохицуулуштай шинэ шинэ харилцаа үүдэн бий болжээ. Ийм учраас 1929 онд Монгол улсын Засгийн газар, Улсын Бага Хурлын Тэргүүлэгчид "Сонгох, сонгогдох эрхийн заавар"⁴-ыг батлан гаргажээ. Эл зааварт сонгуулийн эрхгүй хүмүүс гэдэгт чухам хэнийг хамааруулахыг нарийвчлан тайлбарлаж, ард гаралтай хэмээх тодотголыг ихэд дөвийлгөн, анги ялгаварлах бодлого гүнзгий туссан байна. Заавар ёсоор:

1. Бусдыг мөлжин амьдрагчид гэж хувьдаа үлэмжхэн хөрөнгө хуримтлуулан хадлан, тариаланг ихээр эрхлэн аж үйлдвэр байгуулж ямагт бусдыг хөлслөн зарж мөлжигчид, малын үнэ 6000 төгрөгөөс дээш, үл хөдлөх хөрөнгийн үнэ 18000 төгрөгөөс дээш хөрөнгөтэй хүмүүсийг тооцох. Гэхдээ энд бүхэлд нь сонгуулийн эрхийг хасах бус, хязгаарлан явуулах тухай заажээ.

2. Тусгай пүүс дэлгүүртэй буюу мал мах, бараа, түүхий эд зэргийг нэгэн газар тавих буюу цааш нааш шилжүүлэн худалдаалах зэргээр завсраас ашиг, хонжвор гаргаж мөлжигчид ба ямагт мөнгө хүүлж, хүү орлогоор амьдрагч нарыг цөм худалдаачин ба мөнгө хүүлэгчдэд тооцох. Гэхдээ албан татвар, амин тэжээл

³ БНМАУ-ын Үндсэн хууль, Улсын Их Хурлын дүрэм, Хурлын төлөөлөгчдийн сонгуулийн дүрэм, Улсын Их ба Бага хурлын гишүүдийн эрх хэмжээний дүрэм, Улсын Бага Хурлын Тэргүүлэгчдийн дүрэм, Засгийн газрын дүрэм, Нутгийн захиргааны дүрэм. УБ., 1925. 37 дахь тал.

⁴ БНМАУ-ын Үндсэн хууль, түүнд холбогдох зарим актын эмхтгэл. УБ., 1972. 220-223 дахь тал.

ба өмсөх эдлэх, идэх уухад хэрэглэх зүйлийг худалдан авах буюу зарим нэгэн эд хогшил мал зэрэгт үнэ олгох явдлыг энэ зүйлд тооцож үл болно гэж заажээ.

3. Урьдын ван, гүн, хутагт хувилгаад, санваартан лам нарт:

- Манж Хятад ба Автономийн үеийн аливаа засаг ба сул ван, бээл, бээс, жич тайж нар. Албат хамжлагагүй доод зэргийн тайж, хуучны үед албан тушаал хүлээж авахдаа ард олныг дарлан зовоож явсан гэмгүй, олны хэрэгт үнэн шударгаар зүтгэж явсан одоо байгаа хөрөнгө нь 50 хувиас илүүгүй* бол тус тусын зохих хурлаар хэлэлцэн, сонгох, сонгогдох эрх эдлүүлэх.

- Манж, Хятад, Автономийн үед туслагч, захирагч, зайсангийн зэрэг хошуу шавийн жинхэнэ тушаал хүлээж, ард олныг дарлан зовоох зэргээр эзэрхийлэн явагсад. Урьдын үед туслагч, захирагчийн зэрэг хошууны жинхэнэ албан тушаал ба шавийн зайсангийн зэрэг ихээхэн тушаал хүлээж явсан боловч тухайн ард олныг онц дарлан явсан гэмгүй үнэхээрийн ард олны хэрэгт үнэнч шударгаар зүтгэн явсан, одоогийн хөрөнгө нь 100 хувиас илүүгүй бол тус тусын зохих хурлаар хэлэлцэн, сонгох, сонгогдох эрхийг эдлүүлэх.

- Манж, Хятад, Автономитийн үеийн жинхэнэ зэрэг хэргэм залгамжилсан засаг ван, гүн нар ба сонгох, сонгогдох эрхгүй болсон жинхэнэ тайж нарын хүүхдийг зэрэг жинс залгамжилсан эсэхийг ялгаварлахгүй. Энд дурьдсан ван, гүн, тайж нарын эхнэр хүүхдийг сонгох, сонгогдох эрх эдлүүлэх болгохоос гадна энгийн ардаас үрчлэн тэжээсэн хүүхэд бий бөгөөд мөн түүний суртал дадлыг аваагүй бол ардын нэгэн адил үзэх.

- Ардын засаг байгуулсан тухайн үед ван, гүн, түшмэдийн зэрэг шагнагдагсад бол уг тушаалын сүрээр далимдуулан ард олныг дарлан зовоож яваагүй бол урьдын ван, гүн, түшмэдэд оролцуулан тооцохгүй.

- Урьдын үед сул ван, гүн ба жинхэнэ түшмэд, зайсангийн зэрэг тушаал хүлээж явсан ард этгээдийн хүүхэд ба эхнэр охидыг ардын нэгэн адил үзэх.

- Аливаа засаг ван, гүн тайж нарын хүүхнээс төрсөн бутач хүүхэд охид, ван, гүн тайж нарын хүүхэнтэй хамтран нийлж төрүүлсэн жинхэнэ ардын хүүхэд, мөн тайж нараас жинхэнэ ард хүн үрчлэн авч тэжээсэн хүүхдийг цөм ардын адил үзэх боловч, түүний дадал байдлыг сайтар нягтлах,

- Хутагт, хувилгаадаас ардын дансанд орсон ч байсан сонгох, сонгогдох эрхгүй байхаар тус тус заажээ. Энэхүү бодлого нь ард нийтээр бичиг үсгийн боловсрол дорой байсан нөхцөлд хуучин төрийн албан хаагч, сэхээтнийг чадварлаг ашиглах боломжийг алдагдуулсан, ер нь үндэсний боловсон хүчний нөөц чадавхийг ихээхэн хохиролтой үйлдэл, үйл ажиллагаа байсан юм.

Мөн ухаан солиотой, шүүхээр ял шийтгүүлсэн хүний сонгуулийн эрхийг хасахын хамт "... хэрэв дахин эдгэрч, төвшин болсон бол магадлан хянан сонгох, сонгогдох эрхийг дахин эдлүүлж болно" гэж заажээ.

1931 оны II сарын 6-нд "Тус улсын дэвсгэр газрыг шинэчлэн ангилж хуваах тухай хууль" батлагдан гарчээ. Энэ хуулийн дагуу хийсэн өөрчлөлтөөр "хошууг" устгаж, аймаг 5, сум 513 байсныг аймаг 13, сум 311 болгов. Шинэ хуваарь ёсоор тус улсад бүрэлдсэн Ардын хурлын тогтолцоо нь:

- 1) багийн ба хорины
- 2) сумын ба хорины
- 3) аймгийн ба хотын
- 4) Улсын Их Хурал гэсэн шаттай болсон байна.

Засаг захиргаа нутаг дэвсгэрийн хуваарьт гарсан өөрчлөлттэй уялдан, 1931 оны II сард Засгийн газар "Тус улсын орон нутгуудыг анги болгон хуваарилахад аймгууд ба хот, сумуудын хуралд төлөөлөгчдийг сонгох тухай заавар" батлагдан гаргажээ. Эл зааварт өмнөхөөс ялгаатай зарчмын хэд хэдэн өөрчлөлт орсон байна. Үүнд:

* Малын 30 төгрөг 1 хувь, үл хөдлөх хөрөнгө 90 төгрөг бол 1 хувьд тооцож байв.

1. Сонгуулийн комиссуудыг Төв комисс, аймгийн комисс, сум, хотын комисс хэмээн сонгуулийн байгууллагын нэгдмэл тогтолцоог бий болгожээ. Мөн аймгийн комисс 7-оос, сумын комисс 9-өөс цөөнгүй гишүүнтэй, Улаанбаатар хот 7, Алтанбулаг хот 5 гишүүнтэй байхаар заав. Комиссуудад нам, эвлэлийн гишүүд, нийгмийн янз бүрийн бүлэг, давхрагын төлөөлөгчдийг оролцуулах нь зүйтэй гэж үзжээ.

2.Хуулиар сонгох, сонгогдох эрх нь хасагдах ёстой хүмүүсийн хүрээг өргөтгөж, урьд өмнө нь хошууны хувьд туслагч, захирагч, сүм хийдийн тухайд да лам, зайсангуудын эрхийг хөндөж байсан бол энэ заавраар хошуу мээрэн, залан, занги нарын, хүрээ хийдийн тухайд сойвон, донир, тэр ч байтугай хүрээ хийд бараадан суух чавганц нарын эрхийг хүртэл хасахаар заажээ. Энэ нь зүүний алдаа завхрал гүнзгийрч, анги ялгаварлах бодлого гаарч байсантай холбоотой юм. Нөгөө талаар, 1930-аад оны II хагаст анги ялгаварлан аймаглан устгах улс төрийн хэлмэгдүүлэлтийн үндэс болж өгчээ.

3.Шат, шатны төлөөлөгчдийн хурлаас дээд шатны хурлын төлөөлөгчдийг сонгодог байсан практикийг халж, эл ажлыг сонгуулийн хурлуудаас зохион байгуулж байхаар заажээ. Сонгуулийн хурлуудыг сонгуулийн комиссоос эрхлэн зарлан хуралдуулж, долоо хоногийн өмнө сонгууль болох өдөр цагийг тогтоож байхаар заажээ. Хотын хурлын төлөөлөгчийг үйлдвэр, байгууллага, үйлдвэрчний эвлэлийн хурлаар тус тус сонгож байх болсон байна.

Харин тодорхой ажил хөдөлмөр эрхлээгүй хүмүүс үйлдвэрчний эвлэл юм уу, сонгуулийн комисст орж аль нэгэн газар сонгуульд оролцож болохоор заасан байна.

Сумдын хурлын төлөөлөгчдийг харин өрх буюу эсхүл хэд хэдэн өрх хамтран сонгох болов. Хэрэв сонгуулийн эрхээс хасагдсан хүмүүс сонгуулийн хуралд суувал шийтгэхээр заажээ.

Сонгуулийн хуралд ирвэл зохих сонгуулийн эрхтэй хүмүүсийн 40 хувь нь ирсэн тохиолдолд хурлыг хүчинтэй тооцож, сонгуулийг ил явуулахаар тогтсон байна. Харин сонгуулийг ил явуулж, ердийн олонхийн саналаар сонгож байх болжээ.

Дээр дурьдсан журам, зааврын дагуу 1931 онд улс орон даяар бүх шатны сонгууль болж, ард иргэд сонгууль болж ард иргэд сонгуулийн эрхээ эдэлжээ.

Тэр үеийн сонгуулийн төв комиссын гаргасан мэдээнээс үзвэл сонгуулийн эрх бүхий хүмүүс 359474, сонгох, сонгогдох эрхгүй хүмүүс 104107 хүн байжээ. Бүх шатны хуралд 8108 хүн сонгогдсон байна.

Сонгуулийн эрхийг хассан хүмүүсийн дотор хуучны ван, гүн, тайж нарын зэрэг феодал 13529, ашиг эрмэлзэн бусдын хүчийг үнэлэн хэрэглэгчид 5077, лам нар 57551, худалдаачин 757, бөө удган, чойжин, сүм хийдэд үргэлж суух чавганц нар 6771, хуучин түшмэд ба цагааны цэрэгт идэвхийлэн явсан 953, шүүх таслахын тогтоолоор эрхээ хасагдагчид 146, ухаан солирсон 953 хүн байжээ. Зарим аймагт гар хоосон ядуу ардыг тахир дутуу өнчин, бэлбэсэн, нүд муу, тэнэг гэх буюу хар боловч ном уншдаг, намаас хөөгдсөн, нас хөгширсөн хэмээн ба ядуу ардыг урьд лам явсан гэх зэрэг ялимгүй шалтгаанаар буюу хөдөө гэр малын ажлаар амьдран явах ядуу чавганц нарын сонгуулийн эрхийг хууль бусаар хассаныг буруу гэж сонгуулийн төв комисс үзсэн байлаа. Сонгуулийн ажилд гарсан алдаа завхрал нь үнэн хэрэгтээ зүүний адил балмад явдал, хэт хувьсгалчирхах ойворгон сагсуу зан, үйлдэлтэй холбоотой байлаа.

1934 оны V сард Улсын Бага Хурлын Тэргүүлэгчид, Ардын Сайд нарын Зөвлөлийн хурлаас "Сонгуулийн хууль ба заавар"-ыг батлан гаргажээ. Эл хууль ба зааварт сумын хуралд тавин хүн тутмаас нэг, аймгийн хуралд мянган хүн тутмаас нэг, Улсын Их хуралд 5 мянган хүн тутмаас нэг төлөөлөгч сонгохоор заажээ. Сонгуулийн төв комисс Улсын Бага Хурлын Тэргүүлэгчдийн дэргэд байгуулж, аймаг, хотын ба сумдын комиссын ажил хэргийг удирдаж байхаар

хуульчилсан байна. Урьд өмнө сонгуулийн дүрэм, заавар гарч байсан бол энэ удаа “Сонгуулийн хууль” хэмээн баталсан нь эрх зүйн хувьд илүү хүчинтэй акт болсон юм. Гэвч 1930-аад оны II хагаст Монгол орныг улс төрийн хэлмэгдүүлэлтийн хар шуурга нөмөрч, ард иргэд сонгуулийн эрхээ хэрэгжүүлэх боломж, нөхцлөө алдсан юм. Улсын VII их хурлаас /1934/ хойш 3 жил тутам чуулах ёстой их хурал, 1940 он хүртэл мөн жилд хоёр удаа чуулах ёстой Улсын бага хурал 1939 он хүртэл алин ч хуралдаагүй билээ. Бас орон нутгийн ардын хурлуудын үйл ажиллагаа үндсэндээ зогссон гэж хэлж болно. Энэ нь дурьдсан хугацаанд ард олны улс төрийн эрхийн цөм болсон сонгох, сонгогдох эрх ноцтой зөрчигдөж, ямар ч сонгууль болоогүй гэсэн үг юм.

1940 оны VI сард Улсын VIII их хурал хуралдаж, II Үндсэн хуулийг баталжээ. Тус Үндсэн хуульд: “БНМАУ-ын харъяат 18 насанд хүрсэн бүх ард иргэн нь эрэгтэй, эмэгтэй, шашин шүтлэг, яс үндэс, эрдэм чадвар, нүүдлийн буюу суурьшлын байдал, эд хөрөнгийн байдлыг ялгаварлахгүйгээр гагцхүү ашиг олж хураах онцлогоор хөлсний хүчнийг ашиглагчид ба мөнгө хүүлэгчид, урьдын хутагт хувилгаад, дээд лам нар, жинхэнэ засаг ба засаг бус хан, ван, бэйл, бэйс, гүн түүнчлэн албат хамжлагатай байсан бөгөөд тэрхүү хамжлагаа хатуу чангаар дарлан захирч явсан тайж нар, хошуу шавь захирч байсан түшмэд, нөлөө бүхий бөө удган, цагааны цэрэг ба хувьсгалын эсрэгүү бослогот идэвхитэйгээр оролцсон, ухаан мэдрэл эвдэрсэн хийгээд шүүх таслах газрын тогтоолоор сонгуулийн эрхээ хасагдаж шийтгүүлсэн хүмүүсээс бусад нь сонгуульд оролцох ба сонгогдох эрхтэй болно”⁵ гэж хуульчилжээ.

1941 онд сум, хороо, баг, хорьдын тайлан илтгэлийн ба сонгуулийн кампанийг явуулах тухай заавар гэсэн процессын шинжтэй актыг баталжээ. Удалгүй хэдэн жилийн дараа 1944 оны IX сарын 28-ны өдөр БНМАУ-ын Бага Хурлын Тэргүүлэгчдийн 74-р хурлаар Үндсэн хуулийн 71-р зүйлд: “Ухаан мэдрэл солиу буюу шүүх таслах газраас сонгуулийнхаа эрх хасагдагсадаас бусад Бүгд Найрамдах Монгол Ард Улсын харъяат 18 нас хүрэгсэд эрэгтэй эмэгтэй, үндэс, угсаа, шашин шүтлэг, боловсрол, нүүдэл суурьшлын байдал болон хөрөнгө чинээний байдлаар ялгаварлагдахгүй цөм сонгох ба сонгогдох эрхтэй болно” гэсэн заалт оруулжээ. Энэ заалт орсноор өмнө сонгуулийн эрх нь хасагдаж байсан иргэдэд бүх нийтийн сонгуулийн эрх олгосон юм. Сонгуулийн бүх нийтийн эрхийг олгох болсон шалтгааныг:

“Бүгд Найрамдах Монгол Ард Улсын ард түмний ардчилсан эрхийг цаашид улмаар өргөтгөхийн тулд мөн түүнчлэн манай орны ардын хувьсгалт байгуулал нь улам батжин бэхэжсэн ба хөдөлмөрчин ард түмний улс төрийн идэвхи мэдрэмж өссөнийг харгалзан, үүний зэрэгцээгээр:

а) Сонгуулийн эрхийг хасагдагсад нь одоо ардын хувьсгалт байгууллын эсрэг зогссон, түүний оршин тогтноход аюул учруулахад зохион байгуулалттай хүчин бус бөгөөд эдний тоо нь тус улсын дотор маш цөөн ба бүх хүн амын дөнгөж 0,08 хувийг эзэлж байна.

б) сонгуулийн эрх хасагдагсдын ихэнхи нь сүүлийн 10 гаруй жилийн турш нийгмийн тустай хөдөлмөрийг эрхэлж, үнэн чанар дээрээ хөдөлмөрчид болсон байна.

в) зарим хүний сонгуулийн эрхийг хасахдаа орон нутгийн засаг захиргааны байгууллагууд зохих хянамжгүйгээр гүйцэтгэдэг учраас хөдөлмөрчин ардуудын ашиг тусыг хохируулж байсан зэргийг харгалзав.”⁶ гэж Улсын Бага Хурлын баримт бичигт дурьджээ. Үнэн хэрэгтээ 1930-аад оноос улс төрийн хэлмэгдүүлэлтээр язгуур угсаа залгамжилсан болон залгамжлах ёстой насанд хүрсэн мяндаг тушаалтай дээд лам нар, хүмүүсийг бараг толгой дараалан

⁵ БНМАУ-ын Үндсэн хуулиуд. УБ., 1940. /Монгол бичгээр/. 43-45 дахь тал.

⁶ БНМАУ-ын Үндсэн хууль түүнд холбогдох актын эмхтгэл. II. УБ., 1974. 499 дэх тал.

баривчлан устгаж, шинээр төрж буй хөрөнгөлөг хэсгийг хатуу чанд хавчин хязгаарласнаар сонгуулийн эрхээ хасуулагчдын нийгмийн хөрс суурь урган төлжих боломжгүй болсон билээ. Тухайн үед үнэндээ сонгуулийн эрхгүй 8000-гаадхан хүн байжээ.

1949 онд хуралдсан Улсын IX их хурал БНМАУ-ын сонгуулийн тогтолцоог ардчилах асуудлыг хэлэлцжээ. Тус их хурал Ю.Цэдэнбалын илтгэлийг хэлэлцээд, олон шаттай, ил сонгуулийн системээс Их Хурлын сонгуулийн шууд, тэгш эрхийн үндсэн дээр, саналаа нууцаар хурааж явуулах сонгуулийн шинэ тогтолцоог бий болгох шийдвэр гаргажээ. Мөн Улсын Их хурлын депутатыг тойргоор сонгох нь зүйтэй гэж үзсэн юм. Сонгуулийн тэгш эрх гэдэг бол бүх сонгогчид сонгуульд тэгш эрхтэй оролцох ба бусдаас илүү онцгой эрх эдлэх иргэн байх ёсгүй гэсэн хэрэг юм. Сонгуулийн тойрог бүр адил тооны хүн амаар байгуулагдаж, сонгогч бүр нэг өдөр, сонгуулийн нэг тойрог буюу хэсэгт нэр дэвшүүлэн гаргасан депутатынхаа төлөө саналаа өгөх болов. Түүнчлэн сонгогч бүр нэрсийн жагсаалтанд нэрээ нэг удаа бүртгүүлж, саналаа нэг удаа өгөх ёстой.

Тус улсын иргэд бүх шатны хурлыг өөрсдөө шууд сонгох болов. Өөрөөр хэлбэл, шууд сонгууль нь төрийн эрх барих байгууллагад сонгогдох хүмүүсийг байгууллага болон төлөөлөгчөөр дамжихгүйгээр шууд өөрсдөө сонгох явдал юм. Саналаа нууцаар гаргах эрхээр хангагдсан нь сонгогчдоос саналаа хэний ч нөлөөгүйгээр чөлөөтэй гаргах явдлыг хангаж буй хэрэг юм.⁷

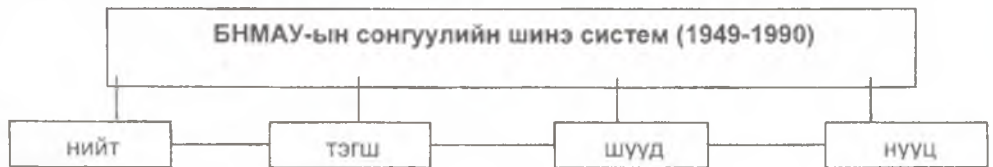

Төлөөлөгч сонгох шат

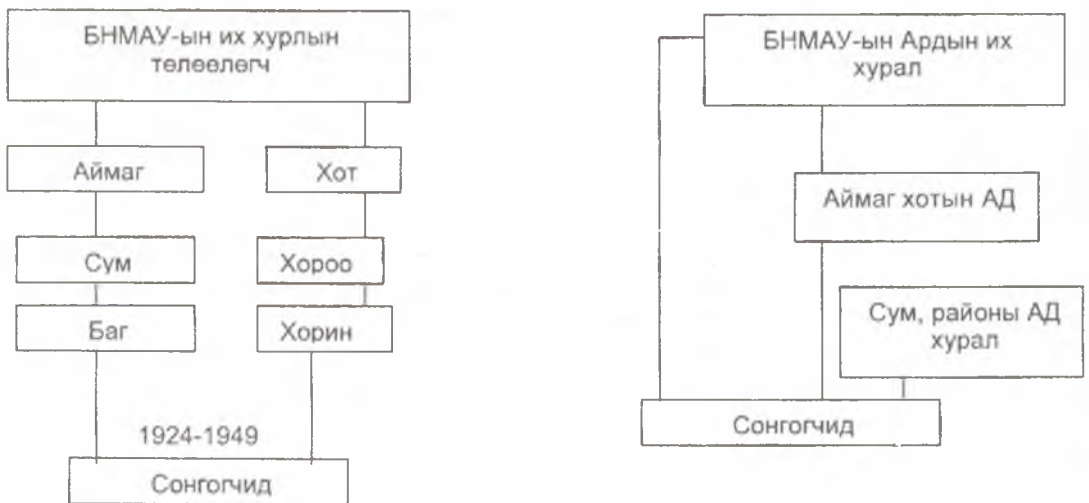

Сонгуулийн талаар Үндсэн хуульд өөрчлөлт орсны дагуу 1950 онд "БНМАУ-ын Их Хурлын сонгуулийн дүрмийг шинэчлэн баталжээ. Энэ дүрмийн үндсэн дээр Улсын Их хурлын сонгуулийн системийн шинэчлэлтийг баталгаажуулан 2500 хүн тутмаас 2 депутат сонгохоор бодож тойргуудыг байгуулжээ. Мөн аймаг, хот, сум, хороодыг хуваан сонгуулийн хэсгүүдийг байгуулав.

Түүнчлэн сонгуульд нэр дэвшүүлэх, санал гаргах, сонгуулийн дүнг гаргах, сонгуулийн журмыг хуульчилсан байна. Үүний дараагаар 1952 онд аймаг, хот,

⁷ Э.Авирмэд. БНМАУ-ын төрийн эрх. УБ6, 1969. 198-199 дэх тал.

сум, хороо, баг, хорины хөдөлмөрчдийн депутатуудын хурлуудын сонгуулийн дүрмийг баталжээ.

Сонгуулийн бүх үйл явц, харилцааг журамлан зохицуулах заалтуудыг оруулсан байна.

Аймаг, хотын хурлыг сонгохдоо хүн амын тоог харгалзан 30 мянга хүртэл хүн амтай бол 50 депутат, 30000-аас дээш бол 600 хүнд 1 депутатаар, хотод 375 хүнд 1 депутат сонгогдохоор тус тус тойргуудыг байгуулсан байна. Харин сум, хороодод 3000 хүртэл хүн амтай бол 30 тойрог, 3000-аас дээш хүн амтай бол 100 хүн тутмаас 1 депутат, баг хороодод 400 хүртэл хүн амтай бол 7 тойрог, 400-аас дээш хүн амтай бол 50 хүн ам тутмаас 1 депутат сонгогдохоор бодож тойргуудыг байгуулжээ. Сонгогчид сонгуулийн өдөр тусгай хүснэгтийг далдалсан бүхээгт нууцаар бөглөх замаар саналаа гаргах болсон нь томоохон ахиц дэвшил болсон юм.

Энэ үед Их Хурлын сонгууль, орон нутгийн сонгуулийн аль алинд нь мажоритар системийг баримталж байжээ.

Нэр дэвшүүлэх эрхийг Нам, Хоршоолол, Үйлдвэрчний Эвлэл, Залуучуудын байгууллага, Ардын нэгдэл, Соёлын нийгэмлэг гэх мэт байгууллагууд эдлэх болов.

Сонгуулийн шинэ системийн үндсэн дээр БНМАУ-ын Их Хурлын сонгуулийг явуулах бэлтгэл ажлыг зохион байгуулахын тулд 1950 оны VIII сард Намын Төв Хорооны бүгд хурлаар "Намын байгууллагуудын сонгуулийг явуулах тухай" асуудлыг авч хэлэлцэв. Намын ардчилалыг зөрчиж, сонгуулийн журмыг томилолтоор солих, намын олон түмний өмнө тайлангаа тогтмол тавьдаг журмыг хөсөрдүүлэх, намын гишүүдийн манлайлах роль хангалтгүй байсан зэрэг дутагдал намын байгууллагын ажилд оршиж байгаа бүгд хурал дүгнэлт хийгээд намын ардчилалыг нарийн чанд сахихын чухлыг зааж, намын байгууллагуудын сонгуулийг нууцаар санал хураах журмаар явуулах шийдвэр гарав. Улсын Их Хурлын бэлтгэлийг сайтар хангаж оролцохыг нам, улсын бүх байгууллагад бүгд хурал үүрэг болгов. 1950 онд намын байгууллагуудын сонгуулийг нууц санал хураалтаар явуулав.

Сонгуулийн шинэ системийн үндсэн дээр БНМАУ-ын Их Хурлын анх удаагийн сонгууль 1951 оны VI сарын 10-ны өдөр болжээ. Нийт 295 тойргийн 489377 сонгогчоос 489031 хүн буюу бүх сонгогчдын 99,92 % нь сонгуульд оролцсон байна. Улсын Их Хурлын 295 депутат сонгогдсоноос 179 нь буюу 60,6 % нь МАХН-ын гишүүн байсан бөгөөд бүх нэр дэвшигчийг голдуу эрхэлсэн албан тушаал, түүнчлэн ажил хөдөлмөрийн амжилтаар нь шалгаруулж, намын дээд удирдлагаас нэр зааж дэвшүүлжээ.

1952 оны X сард орон нутаг засаг захиргааны бүх шатны байгууллагын сонгууль шинэ системийн үндсэн дээр явагджээ. Эдгээр сонгууль нь хууль эрх зүйн зохицуулалт, зохион байгуулалт, техник үйл явц нь шинэчлэгдсэн байдлаар явагдаж, багагүй нөлөө үзүүлсэн гэдгийг тэмдэглэх хэрэгтэй. Ер нь 1951-1960 оны хооронд БНМАУ-ын Их Хурлын гурав (1951, 1954, 1957 он), аймаг, хот, сум, хороо, баг, хорины хөдөлмөрчдийн депутатуудын хурлын 4 удаагийн сонгууль (1952, 1954, 1956, 1959 он) тус тус болсон байна. Энэ хугацаанд төрийн дээд байгууллагын болон орон нутгийн сонгуулийн хууль эрх зүйн зохицуулалтыг боловсронгуй болгох талаар хэд хэдэн удаа хууль, дүрэм гаргажээ.

1953 онд Ардын хэсгийн шүүхүүдийн сонгуулийн тухай дүрмийг баталжээ. Энэ сонгуулийг сум, хороодод явуулах бөгөөд шүүгч болон ардын төлөөлөгчөөр сонгуулийн эрхтэй, 23 настай, шүүхээр шийтгэгдээгүй иргэнийг 3 жилийн хугацаагаар тухайн сум, хорооны бүх хүн ам сонгодог байв. 1 тойрогт 1 шүүгч, 30-70-ын хооронд аймгийн хөдөлмөрчдийн депутатуудын гүйцэтгэх захиргаанаас тогтоосон тооны ардын төлөөлөгчдийг сонгоно гэжээ.